



< bodysense



PowerVib



< bodysense

Seit der Gründung im Jahr 2000 steht der Name CASADA für hochwertige Produkte im Bereich Wellness und Fitness.

Heute sind CASADA Produkte in weltweit 37 Ländern erhältlich. Kontinuierliche Weiterentwicklung, unverwechselbares Design und die strikte Ausrichtung auf eine Verbesserung der Lebensqualität zeichnen die CASADA Produkte ebenso aus, wie die zuverlässige und hervorragende Qualität.

Wir Gratulieren!

Mit dem Kauf der PowerVib von Casada haben Sie ein hochwertiges und individuelles Trainingsgerät erworben.

Damit Sie lange Freude an Ihrem Trainingsgerät haben, geben wir Ihnen hiermit einige Ratschläge für die Bedienung und den technischen Gebrauch. Vielen Dank für Ihr Vertrauen in CASADA.

Inhaltsverzeichnis

Vorwort.....	4
Funktionsweise	4
Montage der Gewichte.....	5
Technische Daten	5
EU-Konformitätserklärung	6
Gewährleistungsbestimmungen	6
Notizen.....	7

Vorwort

Trainieren mit Hanteln ist ein großes Thema. Muskelaufbau, das Wohlbefinden steigern, ein gesundes Körpergefühl entwickeln, die Gesundheit fördern, die Fitness erhöhen oder eine schlankere und gut geformte Figur – Sportziele beim Hanteltraining sind so vielfältig, wie die verschiedenen Arten. Vielleicht noch nicht so bekannt sind die sogenannten Vibrationshanteln. Vibrationen sind hier die Geheimwaffe, die das Training mit diesen Hanteln erfolgreich werden lassen.

Funktionsweise

- Um die Vibrationshantel einzuschalten, drücken Sie die Taste  auf dem Bedienfeld. Der Batteriestand wird Ihnen angezeigt:

● ● ●	100%
● ● ○	65% - 80%
● ○ ○	40% - 60%
○ ○ ○	0%
- Drücken Sie die Taste ein zweites Mal, um einen der drei Vibrationsmodi auszuwählen. Die Standardeinstellung ist die niedrigste Intensitätsstufe.
- Drücken Sie dann nacheinander die Taste , um eine der 3 Stufen der Vibrationsintensität auszuwählen.

1. Level	1100 ± 300 rpm (18 Hz)
2. Level	1500 ± 300 rpm (25 Hz)
3. Level	2000 ± 300 rpm (33 Hz)

Je höher die Vibrationsintensität, desto größer die Belastung für die Muskeln.

- Um das Gerät auszuschalten, halten Sie die Taste  3 Sekunden lang gedrückt.
- Nach 10 Minuten schaltet sich die Vibrationshantel automatisch ab.

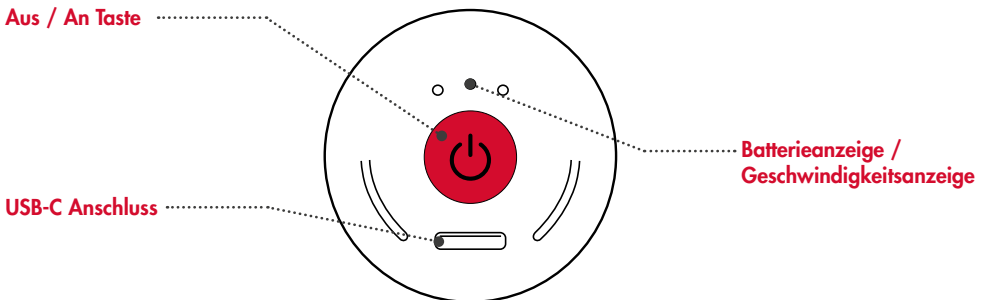

Montage der Gewichte

Um die Belastbarkeit und das Training zu intensivieren, können Sie das Gewicht der Hantel von 2 auf 3 kg wie folgt anpassen:

1.

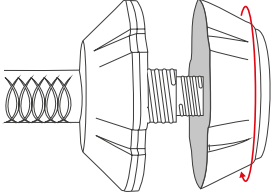

2.

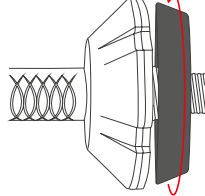

3.

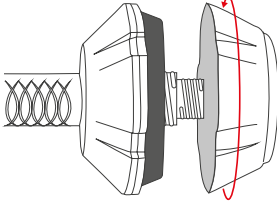

1. Schrauben Sie die Verschlusskappe der Hantel seitlich ab.
2. Drehen Sie das Gewicht von 500g fest über das Gewinde.
3. Drehen Sie zum Schluss die Verschlusskappe wieder drauf.
4. Wiederholen Sie die Schritte für die andere Seite.

Technische Daten

Artikel-Nr.:	CS-450
Maße:	28 x 11 x 11 cm
Gewicht:	2 - 3 kg
Intensität:	1. Level 1100rpm (18 Hz) 2. Level 1500rpm (25 Hz) 3. Level 2000rpm (33 Hz)
Timer:	10 Minuten
Nennspannung:	DC 5V, 2A, Typ C
Batterie:	Li-ion battery 7,4 V/ 1800 mAh
Laufzeit:	max. 2 Stunden
Ladezeit:	3 Stunden
Material:	ABS, Silikon

Zertifikate:



EU-Konformitätserklärung

Entspricht den europäischen Richtlinien EMC 2014/30/EU, LVD 2014/35/EU.

Gewährleistungsbestimmungen

Der Händler gewährt auf das umseitig beschriebene Produkt eine gesetzlich vorgeschriebene Gewährleistungszeit. Die Gewährleistung gilt ab dem Kaufdatum. Das Kaufdatum ist mit dem Kaufbeleg nachzuweisen.

Der Händler wird die innerhalb Deutschlands erfassten Produkte, bei denen Fehler festgestellt wurden, kostenlos reparieren bzw. ersetzen. Hiervon nicht betroffen sind Verschleißteile. Voraussetzung dafür ist die Einsendung des fehlerhaften Gerätes mit Kaufbeleg vor Ablauf der Gewährleistungszeit.

Der Gewährleistungsanspruch entfällt, sofern nach Feststellung eines Fehlers, dieser z.B. durch äußere Einwirkung oder als Folge von Reparatur oder Änderung aufgetreten ist, die nicht vom Hersteller oder einem autorisierten Vertragshändler vorgenommen wurde.

Die Gewährleistung vom Händler beschränkt sich auf Reparatur bzw. Austausch des Produktes. Im Rahmen dieser Gewährleistung übernimmt der Hersteller bzw. Verkäufer keine weitergehende Haftung und ist nicht verantwortlich für Schäden, die durch die Missachtung der Bedienungsanleitung und /oder missbräuchliche Anwendung des Produktes entstanden sind.

Stellt sich bei Überprüfung des Produktes durch den Hersteller heraus, dass das Gewährleistungsverlangen einen nicht von der Gewährleistung erfassten Fehler betrifft oder dass die Gewährleistungsfrist abgelaufen ist, sind die Kosten der Überprüfung und Reparatur vom Kunden zu tragen.

Casada International GmbH
Obermeiers Feld 3
33104 Paderborn, Germany

info@casada.com
www.casada.com

Copyright Bilder und Texte unterstehen dem Copyright von Casada International GmbH und dürfen ohne ausdrückliche Bestätigung nicht weiterverwendet werden.
Copyright © 2020 CASADA International GmbH. Alle Rechte vorbehalten.



< bodysense

Since the company was founded back in the year 2000, the name CASADA has become synonymous with high-quality products in the wellness and fitness sector.

Today, CASADA devices are available worldwide. Continuous development, unmistakable design and a strict focus on improving quality of life are just as much characteristic of CASADA products as reliable and top-class quality.

Congratulations!

With the purchase of the PowerVib from Casada you have acquired a high-quality and individual training device.

In order for you to enjoy your training device for a long time, we hereby give you some advice for the operation and technical use. Thank you for your trust in CASADA.

Table of contents

Foreword.....	10
Functionality	10
Assembly of the weights.....	11
Technical Data	11
EU-Declaration of conformity	12
Warranty conditions.....	12
Notes	13

Foreword

Training with dumbbells is a big topic. Building muscles, increasing well-being, developing a healthy body feeling, promoting health, increasing fitness or making a slimmer and well-shaped figure - sports goals in dumbbell training are as varied as the different types. Perhaps not yet so well known are the so-called vibration dumbbells. Vibrations are the secret weapon that make training with these dumbbells successful.

Functionality

1. To turn on the vibration dumbbell, press the  button on the control panel, the battery level will be displayed:

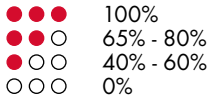

2. Press the button a second time to select one of the three vibration modes. The default setting is the lowest intensity level.
3. After that, successively press the  button to select one of the 3 levels of vibration intensity.

1st Level	1100 ± 300 rpm (18 Hz)
2nd Level	1500 ± 300 rpm (25 Hz)
3rd Level	2000 ± 300 rpm (33 Hz)

The higher the vibration intensity level, the greater the pressure on the muscles.

4. To turn off the device, press and hold the  button for 3 seconds.
5. After 10 minutes, the vibration dumbbell will turn off automatically.

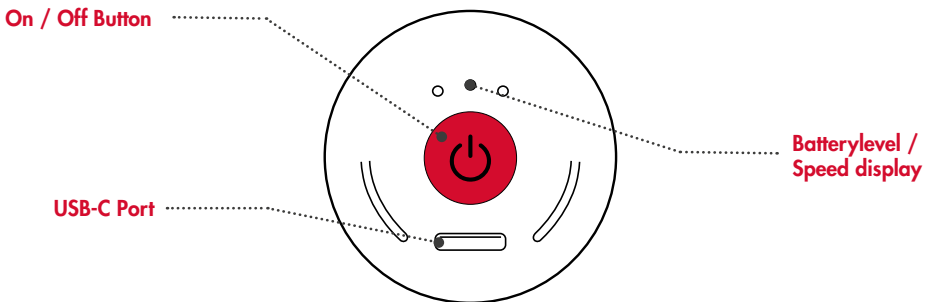

Assembly of the weights

To intensify the load capacity and training, you can adjust the weight of the dumbbell from 2 to 3 kg as follows:

1.

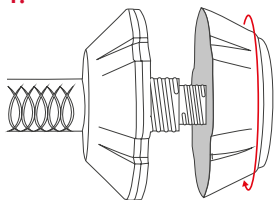

2.

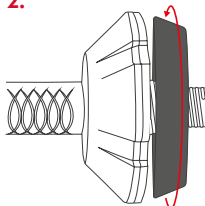

3.

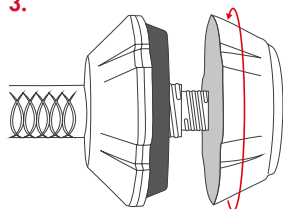

1. Unscrew the sealing cap of the lateral weight.
2. Turn the 500g weight tightly over the thread.
3. Then screw the cap back onto the device.
4. Repeat the steps for the other side.

Technical Data

Article-No.:	CS-450
Measurements:	28 x 11 x 11 cm
Weight:	2 - 3 kg
Intensity:	1. Level 1100rpm (18 Hz), 2. Level 1500rpm (25 Hz), 3. Level 2000rpm (33 Hz)
Timer:	10 minutes
Rated Voltage:	DC 5V, 2A, Typ C
Battery:	Li-ion battery 7,4 V/ 1800 mAh
Run time:	max. 2 hours
Charging time:	3 hours
Material:	ABS, Silikon

Certificates:



EU-Declaration of conformity

Complies with European Regulatory Standards EMC 2014/30/EU, LVD 2014/35/EU and RoHS regulations.

Warranty conditions

The dealer grants a legally prescribed warranty period on the product described overleaf. The warranty is valid from the date of purchase. The date of purchase must be proven with the Purchase receipt.

The dealer will repair or replace free of charge the products recorded within Germany, where defects have been detected. This does not apply to wearing parts. The prerequisite for this is the return of the defective device with proof of purchase before the end of the warranty period.

The warranty claim does not apply if, after a defect has been detected, it has occurred, for example, due to external influences or as a result of repairs or modifications that were not carried out by the manufacturer or an authorized dealer.

The warranty from the dealer is limited to repair or replacement of the product. Within the scope of this warranty, the manufacturer or seller assumes no further liability and is not responsible for damage caused by disregarding the operating instructions and / or misuse of the product.

If, upon inspection of the product by the manufacturer, it turns out that the warranty claim concerns a defect not covered by the warranty or that the warranty period has expired, the costs of inspection and repair shall be borne by the customer.

Casada International GmbH
Obermeiers Feld 3
33104 Paderborn, Germany

info@casada.com
www.casada.com

Copyright Images and text are subject to the copyright of CASADA International GmbH and may not be used without express consent.
Copyright © 2022 CASADA International GmbH.
All rights reserved.



< bodysense

Depuis la création de l'entreprise en l'an 2000, le nom CASADA est devenu synonyme des produits de haute qualité dans le secteur du bien-être et du fitness.

Aujourd'hui, les appareils CASADA sont disponibles dans le monde entier. Le développement continu, le design incomparable et l'accent mis sur l'amélioration de la qualité de vie sont tout autant caractéristiques des produits CASADA que la qualité fiable de premier ordre.

Félicitations!

Avec l'achat du Power VIP de Casada, vous avez acquis un article d'entraînement personnel de très haute qualité.

Dans le but d'utiliser au mieux et pour longtemps votre appareil d'entraînement, nous vous présentons ici quelques conseils techniques sur l'utilisation et le fonctionnement. Merci pour votre confiance en Casada.

Table des matières





Avant-propos.....	16
Fonctionnement	16
Montage des poids	17
Données techniques	17
Déclaration de conformité EU	18
Conditions de Garantie	18
Notes	19

Avant-propos

S'entraîner avec des altères est un vaste sujet. Se muscler, augmenter son bien-être, développer de saines sensations corporelles, rester en bonne santé, retrouver la forme ou obtenir une silhouette svelte et galbée. Les objectifs avec les altères sont très diverses, bien qu'elles ne soient pas encore très connues. Les vibrations sont l'arme secrète qui font de l'entraînement avec les altères un succès.

Fonctionnement

1. Pour activer la vibration, presser le bouton  sur le panneau de contrôle. Le niveau de charge de batterie s'allumera:

	100%
	65% - 80%
	40% - 60%
	0%

2. Appuyer une seconde fois pour sélectionner l'un des 3 modes de vibration. Le réglage par défaut est le niveau d'intensité le plus bas.
3. Ensuite, appuyez successivement sur le bouton  pour sélectionner l'un des 3 niveaux d'intensité de vibration.

Niveau 1	1100 ± 300 rpm (18 Hz)
Niveau 2	1500 ± 300 rpm (25 Hz)
Niveau 3	2000 ± 300 rpm (33 Hz)

Plus l'intensité est élevée, plus la pression sur les muscles sera forte.

4. Pour arrêter l'appareil, maintenir la pression 3 secondes sur le bouton .
5. Apres 10 minutes, la vibration s'arrêtera automatiquement.

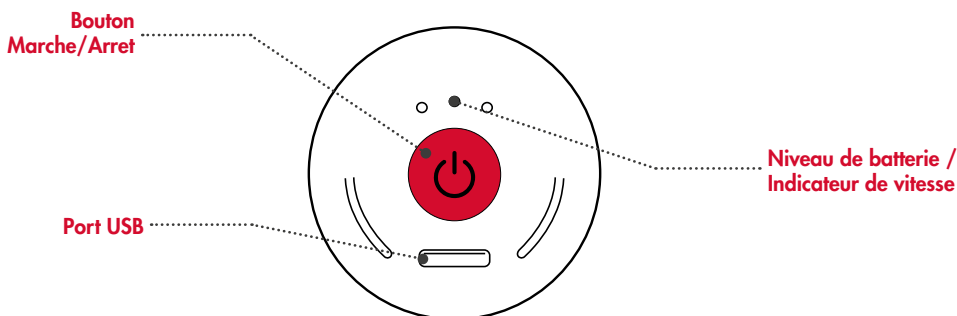

Montage des poids

Pour augmenter la capacité de charge et intensifier l'entraînement, vous pouvez adapter le poids de l'haltère de 2 à 3 kg comme suit:

1.

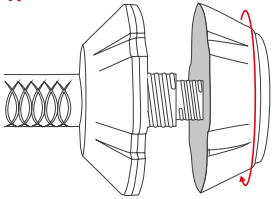

2.

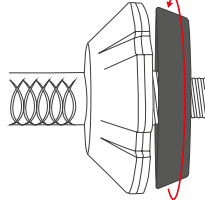

3.

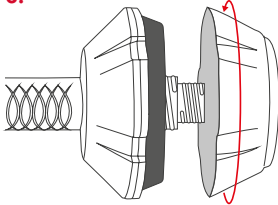

1. Dévisser le bouchon de fermeture du poids latéral.
2. Vissez fermement le poids de 500g sur le filetage.
3. Puis visser le bouchon sur l'appareil afin de bloquer le poids.
4. Répéter l'opération pour l'autre côté.

Données techniques

Article-No.:	CS-450
Dimensions:	28 x 11 x 11 cm
Poids:	2 - 3 kg
Intensité:	1. Level 1100rpm (18 Hz), 2. Level 1500rpm (25 Hz), 3. Level 2000rpm (33 Hz)
Temps:	10 minutes
Voltage:	DC 5V, 2A, Typ C
Batterie:	Li-ion battery 7,4 V/ 1800 mAh
Durée:	max. 2 heure
Temps de charge:	3 heure
Materiau:	ABS, Silikon

Certificats:



Déclaration de conformité EU

Conforme aux normes réglementaires européennes EMC 2014/30/EU, LVD 2014/35/EU et aux réglementations Rohs.

Conditions de Garantie

Le revendeur accorde une période de garantie légale sur le produit décrit au verso. La garantie est valable à partir de la date d'achat. La date d'achat doit être prouvée avec le reçu d'achat.

Le revendeur réparera ou remplacera gratuitement les produits enregistrés en Allemagne, où des défauts ont été détectés. Ceci ne s'applique pas aux pièces d'usure. La condition préalable à cela est le retour de l'appareil défectueux avec la preuve d'achat avant la fin de la période de garantie.

Le droit à la garantie ne s'applique pas si, après qu'un défaut a été détecté, il s'est produit, par exemple, en raison d'influences extérieures ou à la suite de réparations ou de modifications qui n'ont pas été effectuées par le fabricant ou un revendeur agréé.

La garantie du revendeur est limitée à la réparation ou au remplacement du produit. Dans le cadre de cette garantie, le fabricant ou le vendeur n'assume aucune autre responsabilité et n'est pas responsable des dommages causés par le non-respect des instructions d'utilisation et/ou une mauvaise utilisation du produit.

Si, après inspection du produit par le fabricant, il s'avère que la demande de garantie concerne un défaut non couvert par la garantie ou que la période de garantie a expiré, les frais d'inspection et de réparation seront à la charge du client.

Casada International GmbH
Obermeiers Feld 3
33104 Paderborn, Germany

info@casada.com
www.casada.com

Droits d'auteur Les images et le texte sont soumis au droit d'auteur de CASADA International GmbH et ne peuvent être utilisés sans autorisation expresse.
Copyright © 2022 CASADA International GmbH.



< bodysense

Desde la fundación de la empresa en el año 2000, el nombre CASADA se ha convertido en sinónimo de productos de alta calidad en el sector del bienestar y el fitness.

Hoy, los productos CASADA están disponibles en todo el mundo. El desarrollo continuo, el diseño inconfundible y un enfoque estricto en mejorar la calidad de vida son tan característicos de los productos CASADA como la calidad confiable y sobresaliente.

¡Felicidades!

Con la compra del PowerVib de Casada Ud. ha adquirido un dispositivo de entrenamiento individual de muy alta calidad.

Para que disfrute de su dispositivo de entrenamiento durante mucho tiempo, le damos algunos consejos técnicos sobre el funcionamiento y su uso.

Gracias por confiar en CASADA.

Índice de contenidos





Prologo	22
Funcionalidad	22
Montaje de los pesos	23
Datos técnicos	23
UE-Declaración de conformidad	24
Condiciones de garantía	24
Notas	25

Prologo

El entrenamiento con mancuernas es una realidad. Crecer musculatura, aumentar el bienestar, desarrollar un cuerpo saludable, promover la salud, mejorar la condición física o ayudar a tener una figura más delgada y bien formada. Los objetivos deportivos en el entrenamiento con mancuernas son variados. Quizás aún no son tan conocidas las llamadas mancuernas vibratorias, pero las vibraciones son el arma secreta que hace que el entrenamiento con estas mancuernas sea un éxito.

Funcionalidad

1. Para encender la pesa de vibración, presione el  botón en el panel de control, se mostrará el nivel de la batería:

	100%
	65% - 80%
	40% - 60%
	0%
2. Presione el botón una segunda vez para seleccionar uno de los tres modos de vibración. El ajuste por defecto es el nivel de intensidad más bajo.
3. A continuación, pulse sucesivamente el botón  para seleccionar uno de los 3 niveles de intensidad de vibración

1er nivel	1100 ± 300 rpm (18 Hz)
2do Nivel	1500 ± 300 rpm (25 Hz)
3er Nivel	2000 ± 300 rpm (33 Hz)

Cuanto mayor sea el nivel de intensidad de vibración, mayor será el trabajo en los músculos.

4. Para apagar el dispositivo, mantenga presionada el botón  durante 3 segundos.
5. Después de 10 minutos, la mancuerna vibratoria se apagará automáticamente.

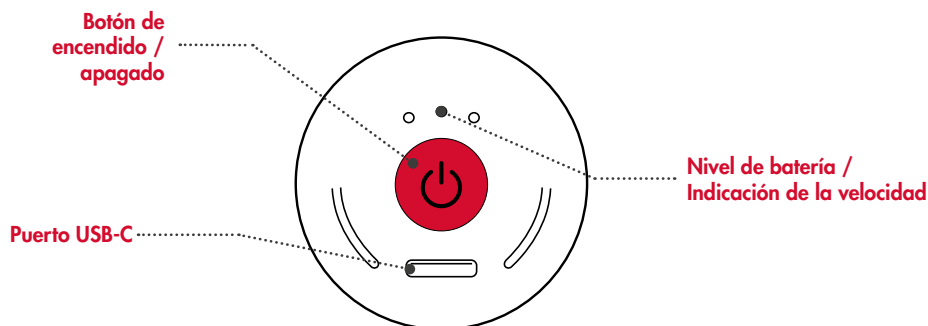

Montaje de los pesos

Para intensificar la capacidad de carga y el entrenamiento, puede ajustar el peso de la mancuerna de 2 a 3 kg de la siguiente manera:

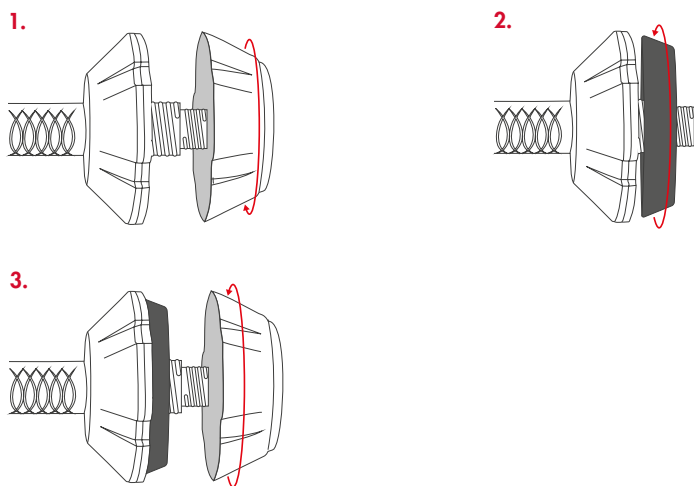

1. Desenrosque la tapa de cierre del peso lateral.
2. Gire el peso de 500 g con fuerza sobre el hilo.
3. Luego, vuelva a enroscar la tapa en el dispositivo.
4. Repita los pasos para el otro lado.

Datos técnicos

Número de artículo:	CS-450
Medidas:	28 x 11 x 11 cm
Peso:	2 - 3 kg
Intensidad:	1. Nivel 1100rpm (18 Hz), 2. Nivel 1500rpm (25 Hz), 3. Nivel 2000rpm (33 Hz)
Temporizador:	10 minutos
Voltaje nominal:	DC 5V, 2A, tipo C
Batería:	Batería de iones de litio 7,4 V/ 1800 mAh
Tiempo de ejecución:	máx. 2 horas
carga:	3 horas
Material:	ABS, Silicona

Certificados:



UE-Declaración de conformidad

Cumple con los estándares regulatorios europeos EMC 2014/30/EU, LVD 2014/35/EU y las regulaciones RoHS.

Condiciones de garantía

El distribuidor otorga un período de garantía prescrito legalmente sobre el producto descrito al dorso. La garantía es válida a partir de la fecha de compra. La fecha de compra debe acreditarse con el recibo de Compra.

El distribuidor reparará o reemplazará sin cargo los productos registrados dentro de España, donde se hayan detectado defectos. Esto no se aplica a las piezas de desgaste. El requisito previo para esto es la devolución del dispositivo defectuoso con el comprobante de compra antes del final del período de garantía. El distribuidor no se hará cargo del transporte del producto.

La reclamación de garantía no se aplica si, después de que se haya detectado un defecto, se ha producido, por ejemplo, debido a influencias externas o como resultado de reparaciones o modificaciones que no hayan sido realizadas por el fabricante o un distribuidor autorizado.

La garantía del distribuidor se limita a la reparación o sustitución del producto. Dentro del alcance de esta garantía, el fabricante o el vendedor no asume ninguna otra responsabilidad y no es responsable de los daños causados por el incumplimiento de las instrucciones de funcionamiento y/o el mal uso del producto.

Si, tras la inspección del producto por parte del fabricante, resulta que la reclamación de la garantía se refiere a un defecto no cubierto por la garantía o que el período de garantía ha expirado, los costes de inspección y reparación correrán a cargo del cliente.

Casada International GmbH
Obermeiers Feld 3
33104 Paderborn, Alemania

info@casada.com
www.casada.com

Copyright Las imágenes y el texto están sujetos a los derechos de autor de CASADA International GmbH y no pueden utilizarse sin el consentimiento expreso.
Copyright © 2022 CASADA International GmbH.
Reservados todos los derechos.



< bodysense

Odkąd firma powstała w 2000 roku, nazwa CASADA stała się synonimem wysokiej jakości produktów w sektorze wellness i fitness.

Dzisiaj, urządzenia marki CASADA są dostępne na całym świecie. Ciągły rozwój, niepowtarzalny design i skupienie się na poprawie jakości życia są tak samo charakterystyczne dla produktów CASADA, jak ich niezawodna jakość.

Gratulacje!

Wraz z zakupem PowerVib firmy Casada nabyliście Państwo wysokiej jakości i indywidualne urządzenie treningowe.

Abyście mogli długo cieszyć się swoim urządzeniem treningowym, dajemy Wam niniejszym kilka rad dotyczących obsługi i technicznego wykorzystania. Dziękujemy za zaufanie do firmy CASADA.

Spis treści





Przedmowa	28
Funkcjonalności	28
Montaż obciążników	29
Dane techniczne	29
Europejska deklaracja zgodności	30
Warunki gwarancji	30
Notatki.....	31

Przedmowa

Trening z hantlami to szerokie zagadnienie. Pomaga zbudować mięśnie, poprawia samopoczucie i kondycję, pozytywnie oddziałuje na zdrowie, wspiera odchudzanie. Wpiera realizację wielu różnych celów. Hantle wibracyjne to nowe rozwiązanie, a ich sekretną bronią, która podnosi efektywność treningu są właśnie wibracje.

Funkcjonalności

1. Aby włączyć hantlę, naciśnij przycisk  na panelu sterowania. Wyświetlony zostanie stan baterii:

	100%
	65% - 80%
	40% - 60%
	0%

2. Naciśnij przycisk drugi raz, by wybrać jeden z trzech trybów wibracji. Ustawieniem domyślnym jest najniższy poziom intensywności.
3. Następnie naciskaj przycisk , aby wybrać jeden z trzech poziomów intensywności pracy.

1 poziom	1100 ± 300 rpm (18 Hz)
2 poziom	1500 ± 300 rpm (25 Hz)
3 poziom	2000 ± 300 rpm (33 Hz)

Im wyższy poziom wibracji, tym większe obciążenie dla mięśni.

4. Aby wyłączyć urządzenie, naciśnij i przytrzymaj  przez 3 sekundy.
5. Po 10 minutach pracy urządzenie wyłączy się automatycznie.

**Włącznik /
wyłącznik**

Port USB-C

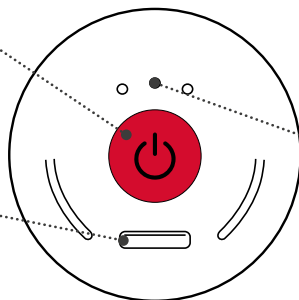

**Poziom baterii /
Wskaźnik prędkości**

Montaż obciążników

Aby zintensyfikować obciążenie i trening, można dostosować wagę hantli od 2 do 3 kg w następujący sposób:

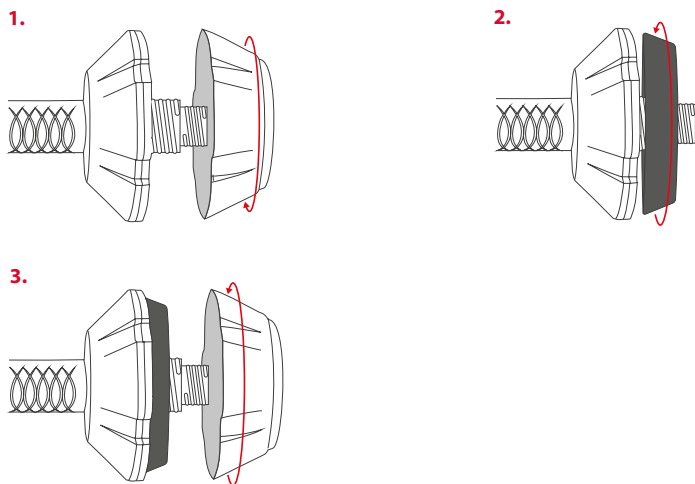

1. Odkręć nasadkę zabezpieczającą ciężarka bocznego.
2. Przekręć ciasno ciężarek 500g na nitkę.
3. Nałóż i zakręć nasadkę zabezpieczającą.
4. Powtórz kroki na drugiej stronie hantli.

Dane techniczne

Nr artykułu:	CS-450
Wymiary :	28 x 11 x 11 cm
Waga:	2 - 3 kg
Intensywność:	1. Poziom 1100rpm (18 Hz), 2. Poziom 1500rpm (25 Hz), 3. Poziom 2000rpm (33 Hz)
Timer:	10 minut
Napięcie:	DC 5V, 2A, Typ C
Bateria:	Bateria litowo-jonowa 7,4V/1800 mAh
Czas pracy:	max. 2 godziny
Czas ładowania:	3 godziny
Materiał:	ABS, Silikon

Certyfikaty:



Europejska deklaracja zgodności

Produkt zgodny z europejską normą EMC 2014/30/EU, LVD 2014/35/EU oraz RohS.

Warunki gwarancji

Produkt objęty jest przez dystrybutora ustawowym czasem gwarancji. Bieg okresu gwarancji rozpoczyna się w dniu dokonania zakupu urządzenia. Wymogiem do roszczenia gwarancji jest okazanie dowodu zakupu. W okresie gwarancji dystrybutor dokonuje naprawy lub wymiany oryginalnego urządzenia nieodpłatnie. Gwarancja nie obejmuje części, które ulegają zużyciu jak m.in. pokrycie fotela. Wymogiem do roszczenia gwarancji jest dostarczenie uszkodzonego urządzenia wraz z dowodem zakupu przed upływem obowiązującego czasu gwarancji.

Prawo do gwarancji nie obowiązuje, jeśli uszkodzenie urządzenia spowodowane zostało np. przez czynniki zewnętrzne, wskutek dokonywania naprawy lub modyfikacji przez osoby nieupoważnione do takich czynności przez autoryzowanego dystrybutora. Obowiązki gwarancyjne dystrybutora ograniczone są do naprawy lub wymiany urządzenia. Na podstawie niniejszej gwarancji ani producent, ani dystrybutor nie ponoszą odpowiedzialności za szkody spowodowane wskutek niezgodnego z instrukcją i /lub nieprawidłowego użytkowania urządzenia.

Jeśli w trakcie przeglądu reklamowanego urządzenia okaże się, że istniejące uszkodzenie nie jest objęte gwarancją, lub że upłynął okres gwarancji klient zostanie obciążony kosztem przeglądu urządzenia i jego naprawy. Uwagi prawne: Niniejsze treści nie stanowią zaleceń medycznych. Postawienie diagnozy oraz leczenie schorzeń i zaburzeń natury medycznej powinno być przeprowadzane przez lekarza lub terapeutę. Niniejsze treści mają charakter informacyjny i nie mogą być traktowane jako alternatywa dla terapii medycznych. Każdy użytkownik powinien kontrolować swój stan zdrowia, a jeśli zachodzi taka konieczność skonsultować możliwość i sposób korzystania z urządzenia z lekarzem lub terapeutą. Użytkownik korzysta z urządzenia na własną odpowiedzialność. Producent nie gwarantuje, że nastąpi poprawa stanu zdrowia, ani tym bardziej całkowite wyleczenie.

Casada International GmbH
Obermeiers Feld 3
33104 Paderborn, Niemcy

info@casada.com
www.casada.com

Prawa autorskie. Zdjęcia i teksty są chronione prawem autorskim przez CASADA International GmbH i nie mogą być wykorzystywane bez otrzymania zgody. Copyright © 2021 CASADA International GmbH. Wszystkie prawa zastrzeżone.



< bodysense

2000. évi alapítása óta a CASADA név a kiváló minőségű wellness es fitnesz termékek védjegye. Ma a CASADA termékek világszerte kaphatók.

A megbízható és kiváló minőség mellett a folyamatos fejlesztés, az összetéveszthetetlen design és az életmentőség javítását célzó szigorú törekvés jellemzi a CASADA termekéit.

Gratulálunk!

Ennek a fitneszkészüléknek a megvásárlásával bizonyította egészségtudatosságát.

Ahhoz, hogy hosszú ideig élvezhesse a készülék előnyeit, arra szeretnénk kérni, hogy gondosan olvassa el és tartsa be a Biztonsági utasításokat. Sok örömet kívánunk a PowerVib készülékéhez.

Tartalomjegyzék





Bevezető	34
Működésmód.....	34
A súlyok felszerelése.....	35
Technikai adatok.....	35
EU-Megfelelőségnyilatkozat.....	36
Garanciális rendelkezések.....	36
Megjegyzések.....	37

Bevezető

A súlyzókkal történő edzés az egyik nagy, aktuális téma. Izomfelépítés, a jó közérzet erősítése, egy egészséges testéret kialakítása, az egészség támogatása, a fitnessz szint emelése vagy egy vékony, jól formált alak elérése – a súlyzóval történő sportcélok olyan sokrétűek, mint annak különböző formái. Talán még nem annyira ismertek az úgynevezett vibrációs súlyzók. Pedig a vibráció az a titkos fegyver, ami az ezekkel a súlyzókkal végzett edzést eredményessé teszi.

Működésmód

1. A vibrációs súlyzó bekapcsolása érdekében nyomja meg a  gombot a kezelő felületen. Az elem töltöttségi szintje megjelenik Önnek a kijelzőn.

	100%
	65% - 80%
	40% - 60%
	0%

2. Nyomja meg a gombot másodszor, hogy választani tudjon a három vibrációs mód közül. Az alapértelmezett beállítás a legalacsonyabb intenzitási szint.
3. Ezután nyomja meg egymás után a  gombot a 3 rezgésintenzitási szint egyikének kiválasztásához.

1. szint	1100 ± 300 rpm (18 Hz)
2. szint	1500 ± 300 rpm (25 Hz)
3. szint	2000 ± 300 rpm (33 Hz)

Minél nagyobb a vibráció intenzitása, annál nagyobb az izmokra ható terhelés.

4. A készülék kikapcsolása érdekében, tartsa nyomva 3 másodpercig a  gombot. After 10 minutes, the vibration dumbbell will turn off automatically.
5. 10 perc után a vibrációs súlyzó automatikusan kikapcsol.

Be- / Kikapcsoló
gomb

USB-C csatlakozó

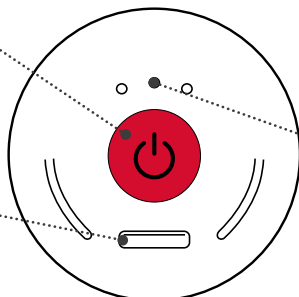

Elem kijelző /
Sebesség kijelző

A súlyok felszerelése

A terhelhetőség és az edzés fokozása érdekében a súlyzó súlyát 2 és 3 kg között állíthatja be az alábbiak szerint:

1.

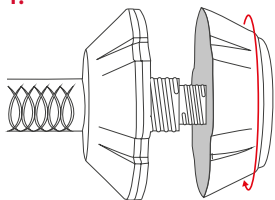

2.

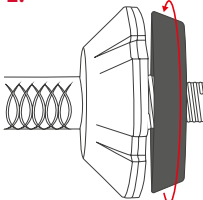

3.

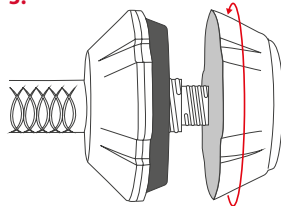

1. Csavarja le a súlyzó oldalán található záró fedelet.
2. Fordítsa az 500 g-os súlyt szorosan a fonalra.
3. Csavarja fel végül a záró fedelet a helyére.
4. Ismétlje meg ezeket a lépéseket a másik oldalon is.

Technikai adatok

Termék szám:	CS-450
Méretek:	28 x 11 x 11 cm
Súly:	2 - 3 kg
Intenzitás:	1. Szint 1100rpm (18 Hz), 2. Szint 1500rpm (25 Hz), 3. Szint 2000rpm (33 Hz)
Időzítő:	10 minutes
Névleges feszültség:	DC 5V, 2A, Typ C
Elem:	Li-ion battery 7,4 V/ 1800 mAh
Működési idő:	maximum 2 óra
Töltési idő:	3 óra
Anyag:	ABS, Szilikon

Tanúsítványok:



EU-Megfelelőségnyilatkozat

LVD (2014/35/EC), EMC (2014/30/EU)

Garanciálisrendelkezők

A garancia a vásárlás napjától érvényes. A vásárlás időpontja a vásárlást igazoló bizonylattal igazolható.

A kereskedő a Magyarországon nyilvántartásba vett termékeket, amelyeknél hibát állapítottak meg, díjmentesen megjavítja vagy kicseréli. Ennek feltétele a hibás termék beküldése a vásárlást igazoló bizonylattal együtt a jótállási vagy garanciális idő lejártá előtti.

A garancia érvényét veszti, amennyiben egy hiba megállapítása után a garanciaigény például külső hatások vagy olyan javítás vagy módosítás eredményeként merül fel, amit nem a gyártó vagy a hivatalos forgalmazója hajtott végre. • nem megfelelő használatból eredő elhasználódás • kereskedelmi használat, pl. tömeges használat, többszöri használat időnként 40 perces szünetek nélkül • ha a készüléket hő, nedvesség vagy folyadék éri • hegyes és/vagy éles tárgyak okozta károk • szándékos rongálás, nem rendeltetésszerű használat, túlterhelés vagy baleseti károk • háziállatok által okozott károk és szennyeződés • pl. test- vagy hajápolószerek révén kialakult szennyeződés • sav-, oldószer- vagy alkohol-tartalmú szerek használatából eredő károk Az eladó által vállalt garancia a termék javítására, illetve cseréjére korlátozódik.

E garancia keretében a gyártó, illetve az eladó nem vállal további felelősséget és nem felelős a használati útmutató figyelmen kívül hagyásából és/vagy a termék helytelen használatából eredő károkért. Amennyiben a gyártó a termék vizsgálatánál megállapítja, hogy a garanciális követelés olyan hibára vonatkozik, amelyre nem érvényes a garancia, illetve a jótállási idő lejárt, az ellenőrzés és a javítás költségeit a vevő köteles viselni.

Casada, mint gyártó, hibátlan áru kiszállítását garantálja a vevők/partnerek részére. Bizonyított gyártási hibák bejelentés és visszaigazolás után cserére jogosultak.

Casada International GmbH
Obermeiers Feld 3
33104 Paderborn, Germany

info@casada.com
www.casada.com

A képek és a szövegek szerzői joga a CASADA International GmbH cég birtokában van, ezek további felhasználása tilos a cég kifejezett hozzájárulása nélkül. Copyright © 2020 CASADA International GmbH. Minden jog fenntartva.

Megjegyzések



CASA DA
HEALTHCARE

since
2000



< bodysense

С момента основания компании в 2000 году наименование CASADA стало синонимом высокого качества изделий.

Сегодня изделия CASADA можно приобрести в любой точке мира. Непрерывное развитие, безошибочный дизайн и акцент на улучшении качества жизни являются такими же важными характеристиками продукции CASADA, как надежность и качество высшего класса.

ВНИМАНИЕ! Данный прибор предназначен только для личного домашнего использования и не может применяться в промышленных и медицинских учреждениях.

Массажное кресло – это идеальное решение проблем усталости и стресса. Массаж в кресле снимает напряжение и обеспечивает полное расслабление и отдых усталым мышцам.

Поздравляем!

С покупкой PowerVib от Casada вы приобрели высококачественный и индивидуальный тренажер.

Для того чтобы вы могли долго наслаждаться своим тренажером, мы даем вам несколько советов по эксплуатации и техническому использованию. Благодарим вас за доверие к компании CASADA.

Оглавление





Предисловие	40
Функциональность.....	40
Монтаж грузиков	41
Технические характеристики	41
Техническое обслуживание	42
Утилизация.....	42
Декларация Соответствия Требованиям ЕС	42
Гарантийные условия	42
Заметки	43

Предисловие

Тренировки с PowerVib предоставляют огромные возможности: наращивайте мышцы, улучшайте самочувствие, укрепляйте тело, улучшайте физическую форму или делайте фигуру стройнее - спортивные цели тренировок с гантелями столь же разнообразны, как и их виды. Возможно, вибрационные гантели, еще не так популярны, однако вибрация - это то секретное оружие, которая делает тренировки с PowerVib намного более эффективными, в сравнении с обычными гантелями.

Функциональность

1. Чтобы включить виброгантель, нажмите  кнопку на панели управления, на дисплее отобразится уровень заряда батареи:

	100%
	65% - 80%
	40% - 60%
	0%

2. Нажмите кнопку второй раз, чтобы выбрать один из трех режимов вибрации. По умолчанию установлен самый низкий уровень интенсивности.
3. После этого последовательными нажатиями кнопки  выберите один из 3 уровней интенсивности вибрации.

1-й уровень	1100 ± 300 оборотов в минуту (18 Гц)
2-й уровень	1500 ± 300 оборотов в минуту (25 Гц)
3-й уровень	2000 ± 300 оборотов в минуту (33 Гц)

Чем выше уровень интенсивности вибрации, тем сильнее воздействие на мышцы.

4. Чтобы выключить устройство, нажмите и удерживайте  кнопку в течение 3 секунд.
5. Через 10 минут виброгантель выключится автоматически.

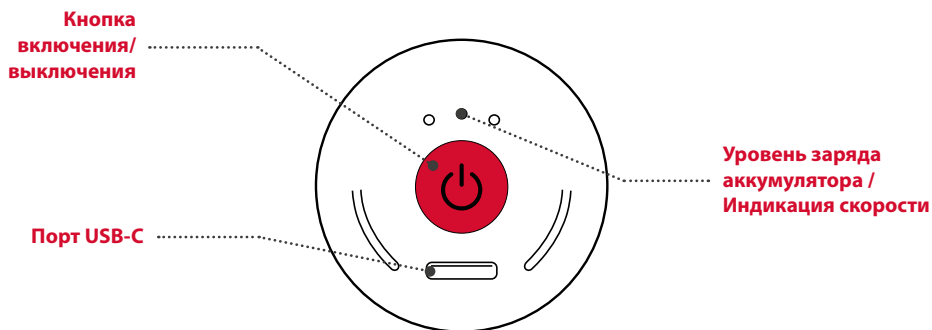

Монтаж грузиков

Чтобы усилить нагрузку и тренировку, вы можете отрегулировать вес гантели от 2 до 3 кг следующим образом:

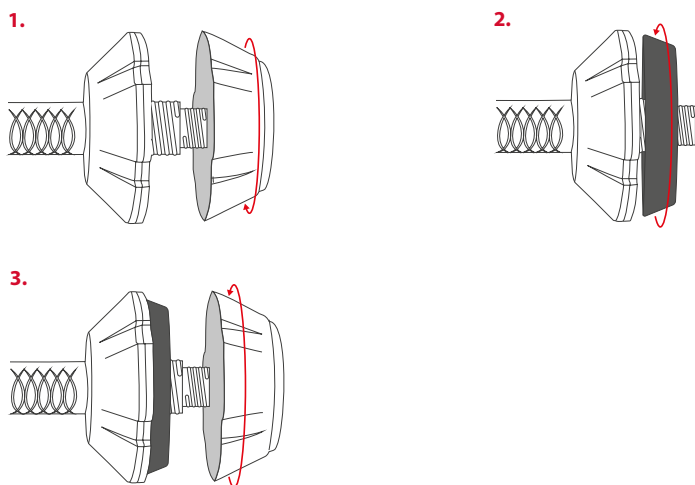

1. Отвинтите уплотнительный колпачок бокового груза.
2. Накрутите 500-граммовую гирю плотно на нить.
3. Затем прикрутите колпачок обратно к устройству.
4. Повторите действия для другой стороны.

Технические характеристики

Артикул №:	CS-450
Габариты:	28 x 11 x 11 см
Вес:	2 - 3 кг
Интенсивность:	1. Уровень 1100 об/мин (18 Гц), 2. Уровень 1500 об/мин (25 Гц), 3. Уровень 2000 об/мин (33 Гц)
Таймер:	10 минут
Номинальное напряжение:	DC 5V, 2A, Тип C
Аккумулятор:	Литий-ионный аккумулятор 7,4 В/ 1800 мАч
Время работы: макс.	2 часа
Время зарядки:	3 часа
Материал:	ABS, Силикон

Сертификаты:



Техническое обслуживание

Не нуждается в техническом обслуживании.

Утилизация

Осуществляется в соответствии с ФЗ №7 от 10.01.02г. «Об охране окружающей среды».

Декларация Соответствия Требованиям ЕС

Соответствует директиве EMC 2014/30/EU, LVD 2014/35/EU.

Гарантийные условия

Гарантийные обязательства согласно выданному гарантийному талону. При обращении в сервисную службу предъявите гарантийный талон.

СРОК СЛУЖБЫ

Срок службы 1 год

«CASADA International GmbH»

«Касада Интернешнл ГмбХ»
г. Падерборн, Германия, 33104
info@casada.com
ОбермайерсФельд, 3
www.casada.com

Генеральный импортер в РФ

ООО «Касада»
117041 г. Москва
Ул. Академика Понрягина, д.21, корпус 1,
помещение VII, ком 1
тел 8 800 600 41 50
эл. адрес: info@casada.ru
Адрес в интернете: casada.ru

Авторские права на изображения и тексты принадлежат компании «CASADA International GmbH»

и не могут использоваться без явно выраженного ее согласия.

Авторское право © 2022 CASADA International GmbH. Все права сохранены.



